

※1 デッキ間口は注文時、H180またはH240指定可

デッキ間口H180の場合、オープン高さはH310

デッキ間口H240の場合、オープン高さはH370

※ 架台ラックは注文時、5段(20枚差し)または7段(28枚差し)指定可

架台ラック5段の場合、高さはH685

架台ラック7段の場合、高さはH885

※3 上項1・2に伴い、オープン全体高さが変わります

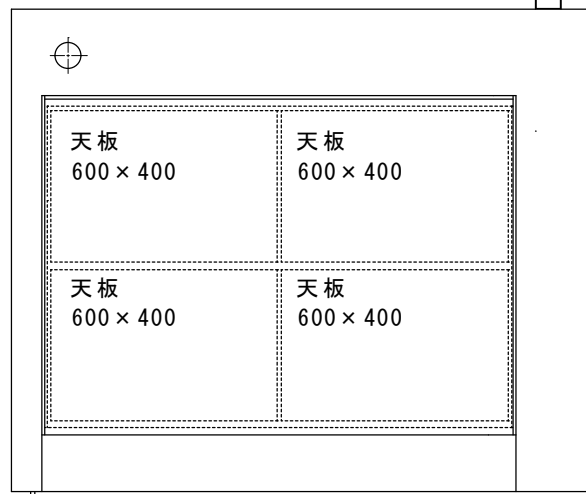

ヨーロッパ製ユニット型電気オープン
型式：ART-1208 V3
能力：天板（600*400／横差し） 2列2枚×3段 12枚差し
焼成寸法：W1220×L850×H180 (※1)
架台ラック：天板横差し2列4枚×5段(※2)
電気容量：10.5kw×3段=31.5kw
電源：200V 3相
外形寸法：W1550×L1276×H1755 (※3)
給水：15A フレキ接続
排水：15A フレキ出し
メンテナンスサイド：右

給水接続口 電源投入口

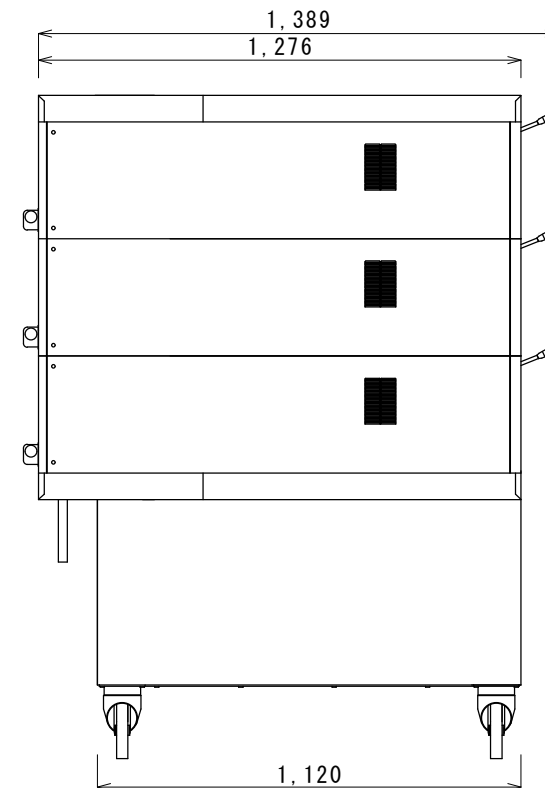
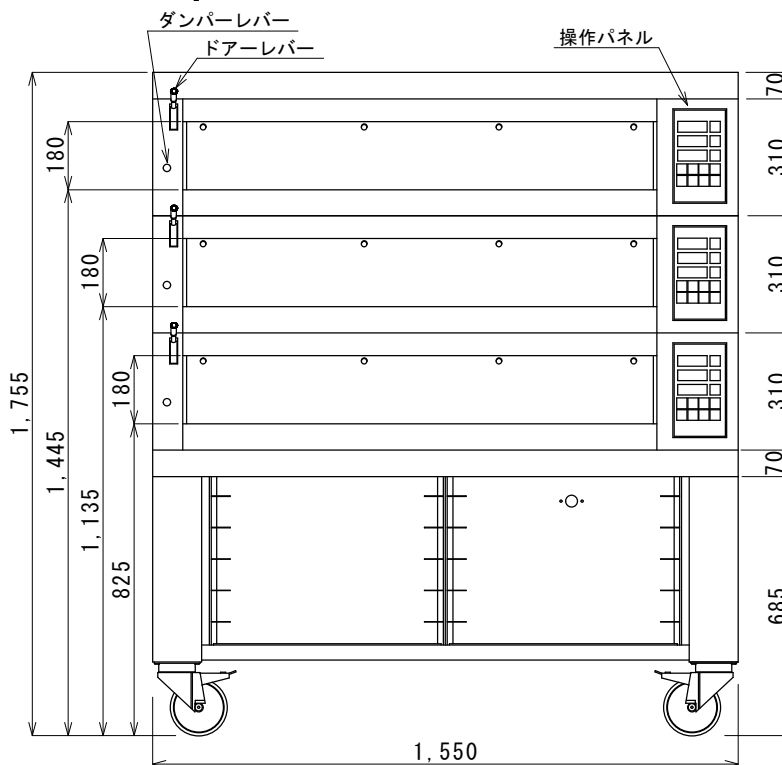
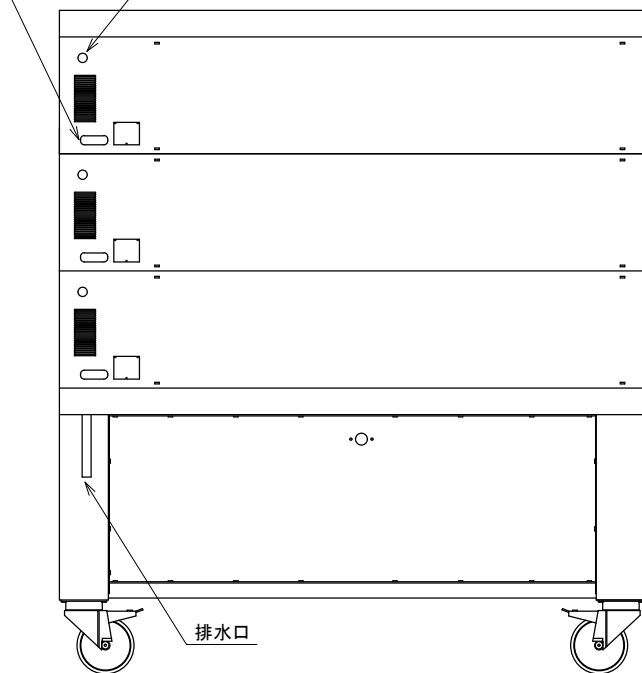

SCALE	1/20	DATE	21.11.4	DESIGNED	N. I	ART-1208 V3
DRAWING NAME						ARTISAN BAKING OVEN
DRAWING No.						ART-00004
No.	DATE	REVISION REASON	DESIGNED	新光食品機械販売株式会社		
B				SHINKO FOODS MACHINE SALES CO., LTD		
A						