

新光 スパイラルミキサー
型式：SF-30L
能力：粉/18kg 生地/30kg
ボウル容量：80ℓ φ600
電気容量：3.0kw 200V 3相
寸法：W630×D1010×H1150
総重量：378kg

規格：接地3P 20A 250V
 電源：三相 200V
 ツイストプラグ（引掛形）

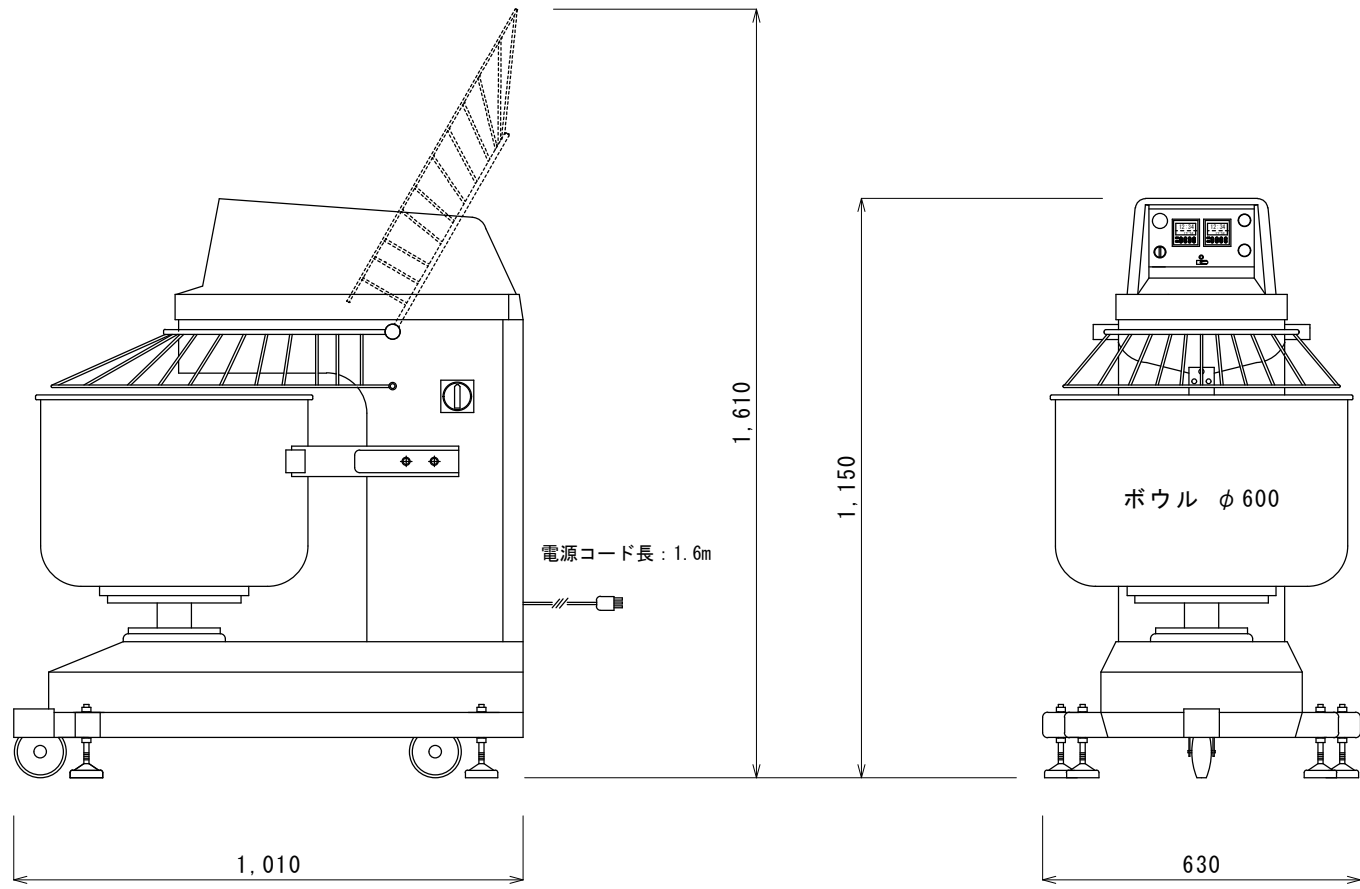
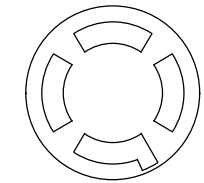

SCALE	DESIGNED	名称	スパイラルミキサー
1/15	N. I		
DATE		型式	SF-30L
2023.7.27			
		DRAWING No.	
No.	DATE	DESIGNED	新光食品機械販売株式会社 SHINKO FOODS MACHINE SALES CO., LTD
B			
A			