

ウェルカーユニバーサムベーキングオーブン

UK-477.1216

天板2列2枚4段 (16枚差し)

焼成 : W1200*L1600*4段

燃焼量 : 53,000Kcal/h

電気容量 : 1.2KW 200V 3相
0.24kw 100V 単相

ガス : 1/2 ユニオンフレキ出し

給水 : 1/2 チーズに接続

排水 : 1/2 フレキ出し

重量 : 3600Kg

安全装置 : 過熱防止装置
(ハイカットサーモ (300℃))

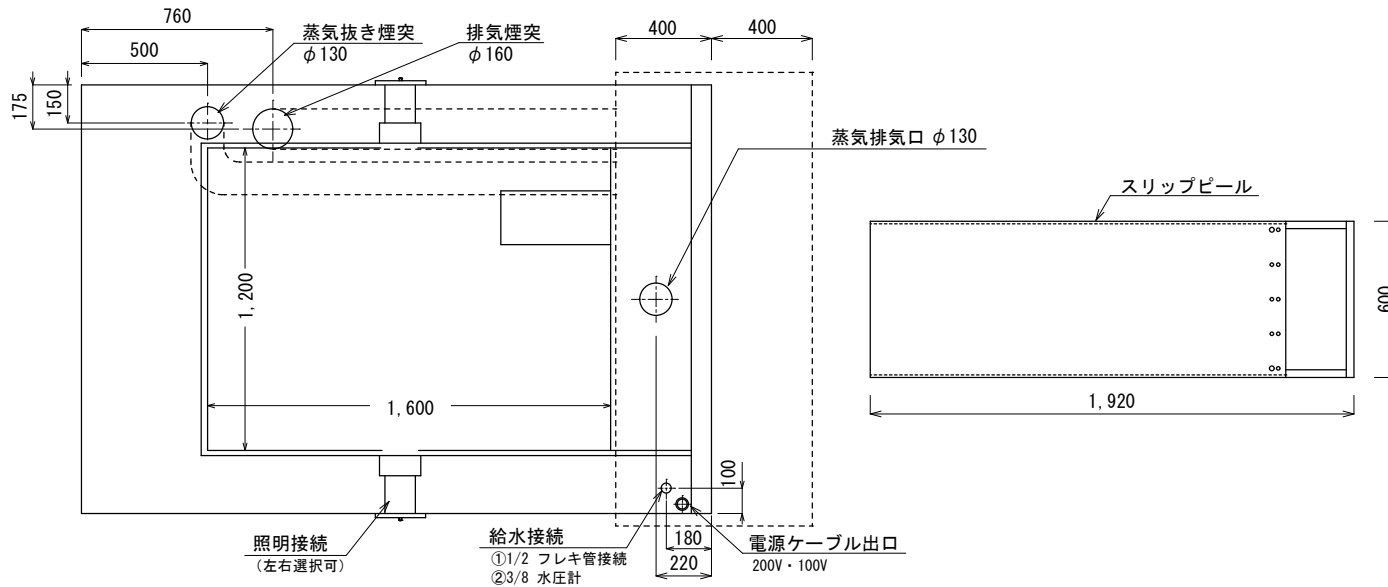
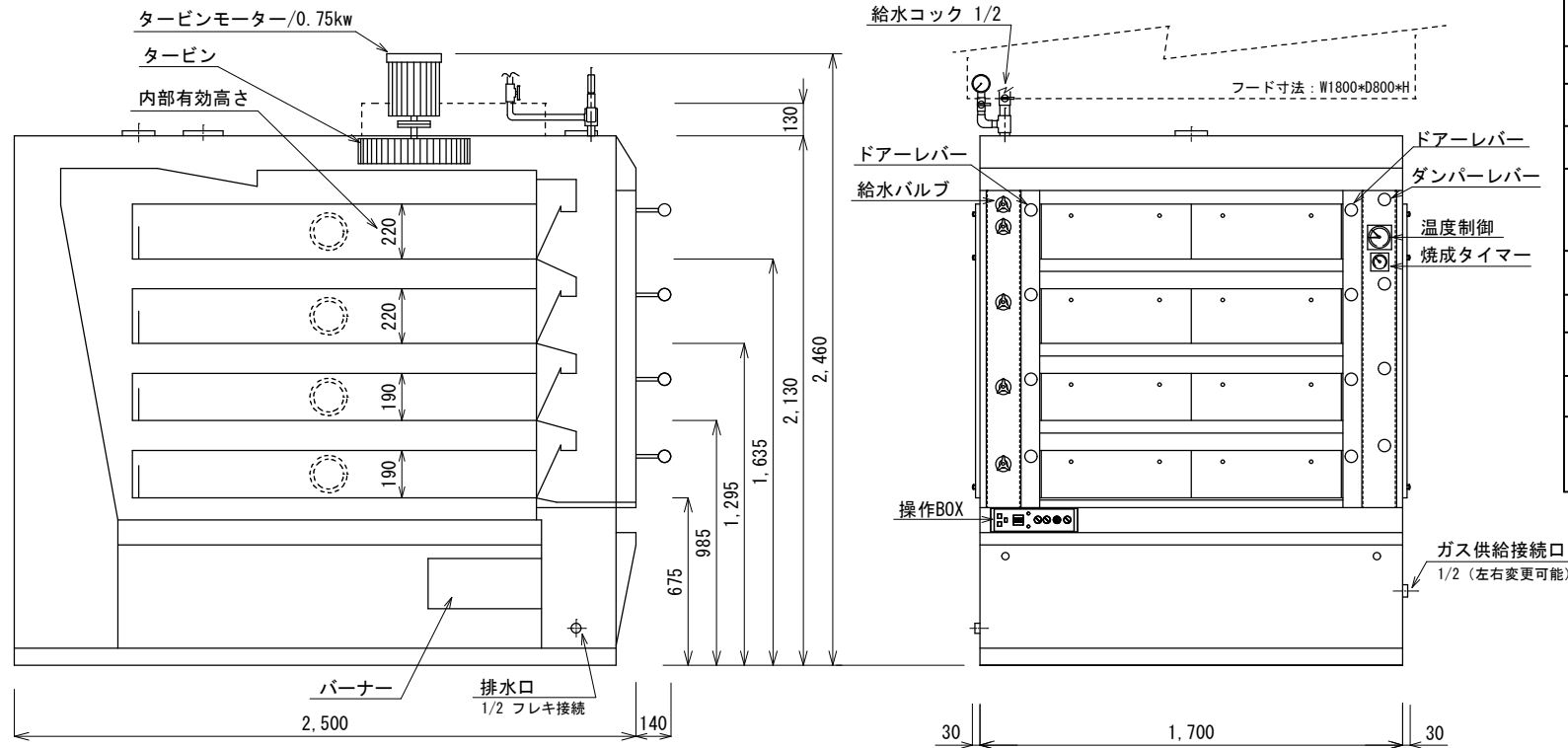

SCALE	DATE	DESIGNED	名称
1/20	2013.1.31	N.1	ユニバーサムガスオーブン
			型式 UK-477.1216
No.	DATE	REVISION REASON	DESIGNED
D			
C			
B			
A			

DRAWING No. UK-DOUBLE-4/1600-A

新光食品機械販売株式会社
SHINKO FOODS MACHINE SALES CO., LTD