

ウェルカー社ユニバーサムベーキングオーブン

UK-496.1220

天板2列5枚4段 (40枚差し)

焼成 : W1200*L2000*4段

燃焼量 : 68,000Kcal/h

電源 : 2.0kw 200V 3相

ガス : 1/2

ユニオンフレキ出し

給水 : 1/2

チーズに接続

排水 : 1/2

フレキ出し

重量 : 3800Kg

安全装置 : 過熱防止装置
(ハイカットサーモ (300°C))

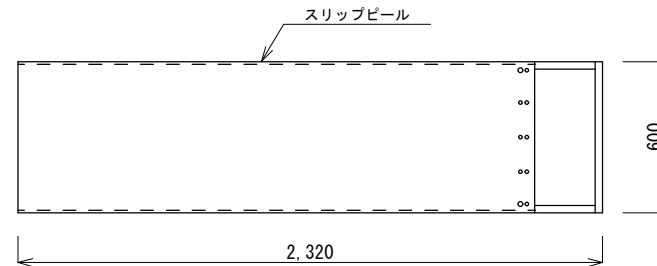
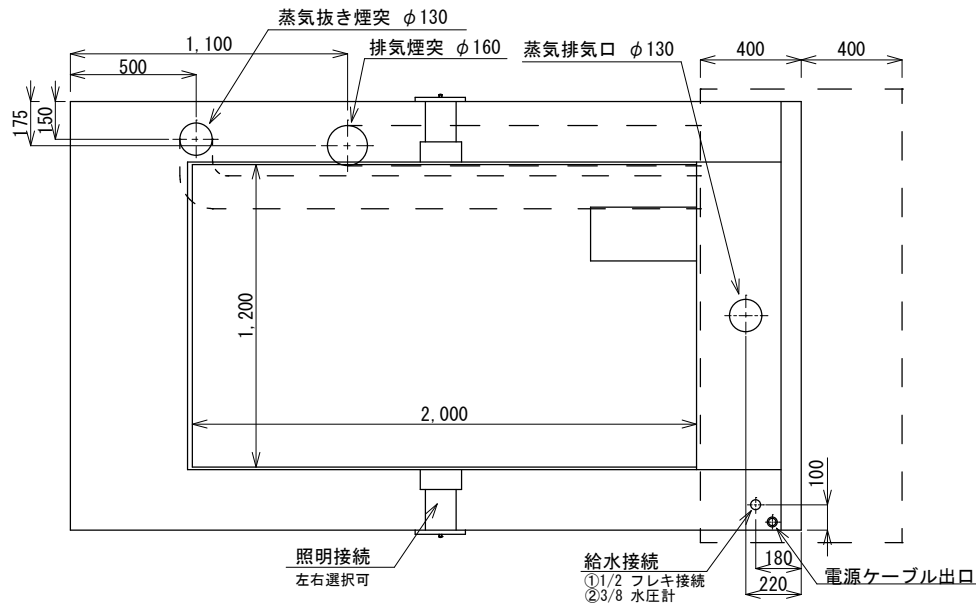
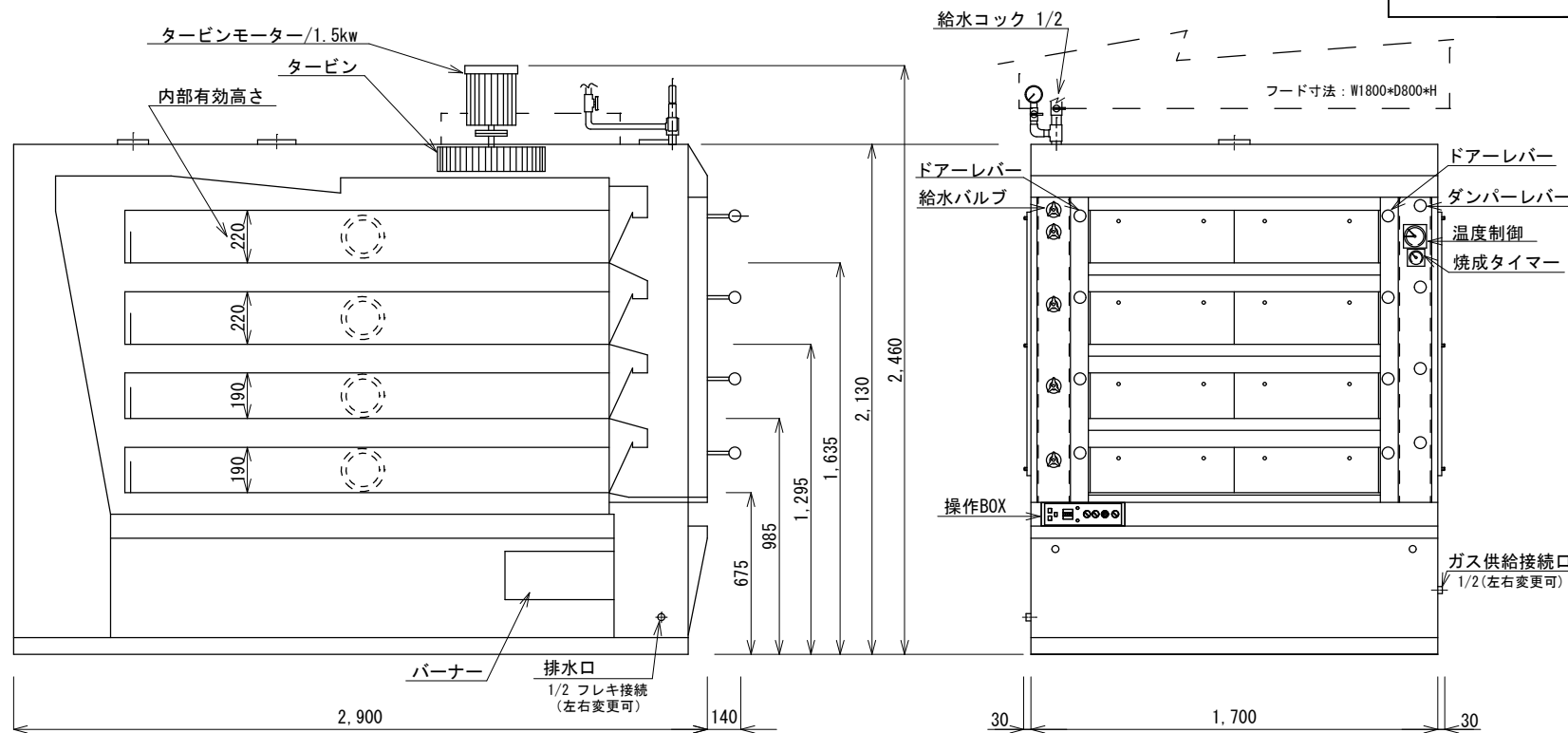

SCALE	DATE	DESIGNED	名称	ユニバーサムガスオープン
1/30	2006.6	N.I	型式	UK-496.1220
NO.	DATE	REVISION REASON	DESIGNED	DRAWING No.
D				UK-DOUBLE-4/2000
C				新光食品機械販売株式会社 SHINKO FOODS MACHINE SALES CO.,LTD
B				
A				